

⚠ UPOZORNENIE: Pred inštaláciou si pozorne prečítajte inštrukcie a odporúčania uvedené v návode. Zariadenie musí byť nainštalované a používané v súlade s týmto návodom. Zariadenie je určené pre montáž do všetkých osobných motorových vozidiel s 12-voltovým elektrickým systémom. Výrobca ani predajca nezodpovedajú za prípadné škody vyplývajúce z nesprávnej inštalácie, používania, prevádzkovania či ovládania výrobku odlišne od návodu na používanie. Neodborným zásahom do zariadenia, alebo jeho úpravou hrozí riziko poškodenia samotného zariadenia, alebo elektrickej siete automobilu a strata záruky. Pre správnu a bezchybnú činnosť výrobku, odporúčame inštaláciu zveriť odbornému servisu.

POPIS SYSTÉMU

Centrálne uzamykanie 5. dverí Škody Octavie slúži k ovládaniu zámku týchto dverí súčasne s centrálnym uzamykaním ostatných dverí ovládané kľúčom alebo na diaľkové ovládanie. Nosný diel servomotora je navrhnutý tak, aby nebolo potrebné vŕtať otvory do karosérie vozidla a svojou konštrukciou a prevedením je bezúdržbový.

MONTÁŽ SYSTÉMU

- zdemontujte čalunenie 5. dverí
- odpojte spojovacie tiahlo od mechanizmu zámku a odskrutkujte 3ks skrutiek (TORX 30)
- vytiahnite zámok 5. dverí
- podľa obrázka pripevnite servomotor s nosným dielom k zámku
- zo spodnej časti zámku vložte do dvoch otvorov skrutky M5x8
- z hora nasadíte vejárové podložky a pevne priskrutkujte nízkymi maticami M5
- do servomotora vložte ovládacie tiahlo
- do pohyblivej časti mechanizmu zámku vložte plastovú úchytku a tiahlo zo servomotora vsuňte do nej
- zámok namontujte späť do 5. dverí a spojte ho zo spojovacím tiahlom
- druhú stranu nosného dielu servomotora upevnite o pevnú časť 5. dverí
- zo spodnej strany pevnej časti priložte pliešok zo závitom a zvrchu vložte samoreznú skrutku a pritiahnite nosný diel s pevnou časťou
- prepojte vodičmi servomotor s centrálnym uzamykaním a preskúšajte správnu funkčnosť servomotora
- v prípade opačného chodu prepojte vodiče na jednej strane
- namontujte späť čalunenie na 5. dvere

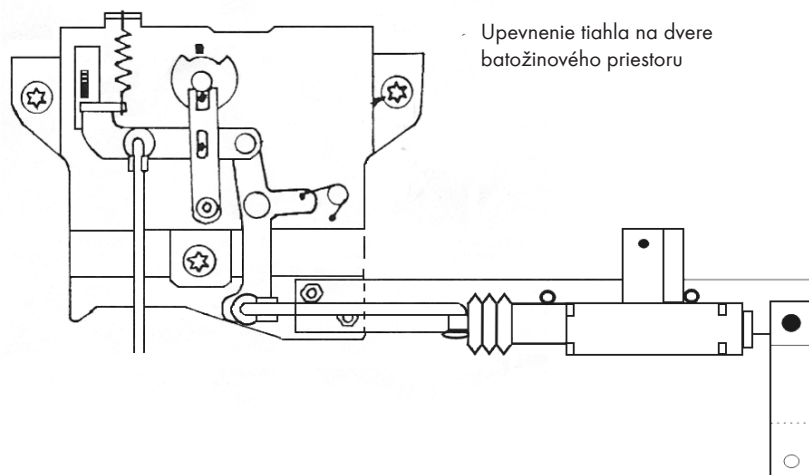

⚠ UPOZORNENIE: Pred inštaláciou si pozorne prečítajte inštrukcie a odporúčania uvedené v návode. Zariadenie musí byť nainštalované a používané v súlade s týmto návodom. Zariadenie je určené pre montáž do všetkých osobných motorových vozidiel s 12-voltovým elektrickým systémom. Výrobca ani predajca nezodpovedajú za prípadné škody vyplývajúce z nesprávnej inštalácie, používania, prevádzkovania či ovládania výrobku odlišne od návodu na používanie. Neodborným zásahom do zariadenia, alebo jeho úpravou hrozí riziko poškodenia samotného zariadenia, alebo elektrickej siete automobilu a strata záruky. Pre správnu a bezchybnú činnosť výrobku, odporúčame inštaláciu zveriť odbornému servisu.

POPIS SYSTÉMU

Centrálne uzamykanie 5. dverí Škody Octavie slúži k ovládaniu zámku týchto dverí súčasne s centrálnym uzamykaním ostatných dverí ovládané kľúčom alebo na diaľkové ovládanie. Nosný diel servomotora je navrhnutý tak, aby nebolo potrebné vŕtať otvory do karosérie vozidla a svojou konštrukciou a prevedením je bezúdržbový.

MONTÁŽ SYSTÉMU

- zdemontujte čalunenie 5. dverí
- odpojte spojovacie tiahlo od mechanizmu zámku a odskrutkujte 3ks skrutiek (TORX 30)
- vytiahnite zámok 5. dverí
- podľa obrázka pripevnite servomotor s nosným dielom k zámku
- zo spodnej časti zámku vložte do dvoch otvorov skrutky M5x8
- z hora nasadíte vejárové podložky a pevne priskrutkujte nízkymi maticami M5
- do servomotora vložte ovládacie tiahlo
- do pohyblivej časti mechanizmu zámku vložte plastovú úchytku a tiahlo zo servomotora vsuňte do nej
- zámok namontujte späť do 5. dverí a spojte ho zo spojovacím tiahlom
- druhú stranu nosného dielu servomotora upevnite o pevnú časť 5. dverí
- zo spodnej strany pevnej časti priložte pliešok zo závitom a zvrchu vložte samoreznú skrutku a pritiahnite nosný diel s pevnou časťou
- prepojte vodičmi servomotor s centrálnym uzamykaním a preskúšajte správnu funkčnosť servomotora
- v prípade opačného chodu prepojte vodiče na jednej strane
- namontujte späť čalunenie na 5. dvere

