

ds-215fixbus

LCD monitor

s úhlopříčkou 21,5 palců

fixním držákem na stěnu / strop









Uživatelská příručka

Před prvním použitím tohoto zařízení si prosím pečlivě přečtěte tuto příručku.





Upozornění k provozu zařízení

Přečtěte si prosím pozorně všechna upozornění a instrukce, které jsou uvedeny v této příručce. Tuto příručku si také uschovejte pro pozdější potřebu.

VAROVÁNÍ

 <p>Obrazovka musí být umístěna mimo zorné pole řidiče.</p>	 <p>Zařízení nemontujte na místa, kde by mohlo bránit vystřelení airbagu nebo bezpečnému řízení vozidla. Vyhněte se také místům, kde by se zařízení mohlo stát nebezpečným při prudkém brždění nebo nehodě.</p>
 <p>Nezkoušejte zařízení sami opravit. V případě poruchy vždy vyhledejte autorizované servisní středisko.</p>	 <p>Dávejte pozor na tekutiny ve vozidle. Pokud byste vy nebo děti omylem vylili jakoukoli tekutinu do zařízení, ihned zastavte u krajnice a vypněte motor, abyste odpojili zařízení od napájení. Zařízení vysušte ručníkem a nezapínejte jej, dokud úplně nevyschne, nebo dokud jej nenecháte prohlédnout v autorizovaném servisu.</p>
 <p>Dbejte, aby nedošlo k poškození obrazovky přístroje nadměrným tlakem nebo pádem předmětu na obrazovku. Při tomto poškození nelze uplatnit záruku.</p>	 <p>Obrazovku čistěte hadříkem navlhčeným čistou vodou. K čištění nepoužívejte žádné čisticí prostředky a chemikálie. Většinou stačí k vyčištění suchý hadřík!</p>
 <p>Připojením více než jednoho zařízení do zdířky zapalovače v automobilu by mohlo dojít k jejímu přetížení nadměrným proudem.</p>	

UPOZORNĚNÍ

 <p>Kvalitní instalaci zařízení může provést jen kvalifikované a certifikované servisní středisko.</p>	 <p>Sledování obrazovky po delší dobu při vypnutém motoru může způsobit vybití baterie ve vozidle.</p>
 <p>Zařízení nepoužívejte za bouřky, mohlo by dojít k jeho poškození.</p>	 <p>Zařízení je navrženo k připojení na stejnosměrné napětí 12-24V. Není možno jej využívat při jiném napětí.</p>

Funkce tlačítek dálkového ovládání

1. Video vstup AV1/AV2/HDMI	10. Menu
2. Pohyb nahoru	11. USB/SD
3. Zapnout / Vypnout	12. Přetáčení vpřed
4. Přetáčení vzad	13. Potvrzení
5. Snížit hodnotu	14. Zvýšit hodnotu
6. Pohyb dolů	15. Přeskočit vřed
7. Přeskočit zpět	16. Odepnutí zvuku
8. Exit - Odchod	17. Hlasitost +
9. Hlasitost -	18. Přehrát / Pauza

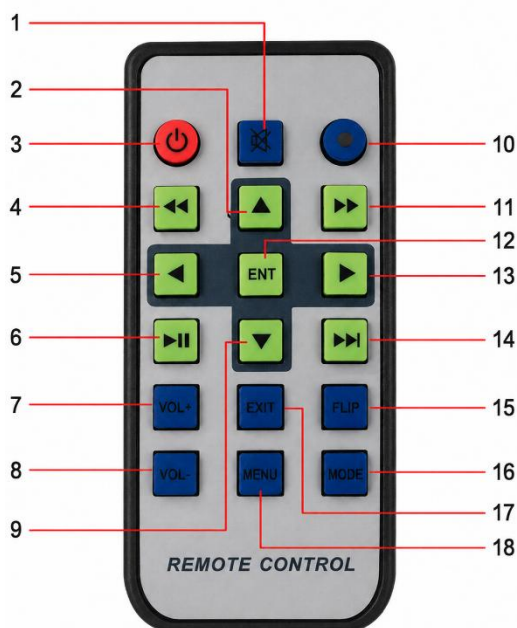

UPOZORNĚNÍ: Všechny funkce dálkového ovládání nemusí být podporovány

Pro vstup do MENU proveďte pomocí dálkového ovladače tlačítkem MENU
Kde lze nastavit obraz/rozměr obrazu/jazyk apod...

Například

- Auto Picture: Přednastavené režimy obrazu
- Brightness: Jas
- Contrast: Kontrast
- Color: Barva
- Sharpness: ostrost
- Color Temperature: Teplota parev

Ovládání prostřednictvím dálkového ovladače

1. Při ovládání monitoru je zapotřebí mířit dálkovým ovladačem na čelní panel přehrávače.
2. Dbejte, aby dálkový ovladač nespadol nebo neutrpěl náraz jiným předmětem.
3. Dálkový ovladač nerozebírejte.
4. Mezi stisknutími jednotlivých tlačítek dálkového monitoru ponechte přestávku alespoň 2 sekundy.

Baterie dálkového ovladače

1. Živostnost baterií dálkového ovladače je přibližně jeden rok.
2. Pokud ovladač přestane zcela fungovat, nebo se ovládací vzdálenost významně zkrátí, je třeba vyměnit baterie za nové, jak je ilustrováno na obrázku níže. V dálkovém ovladači je jedna baterie typu CR2025.

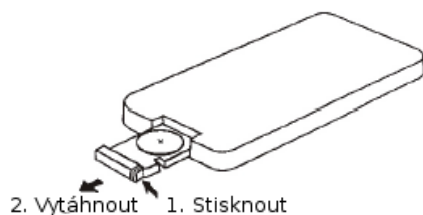

2. Vytáhnout 1. Stisknout

Montáž monitoru

Při montáži přehrávače postupujte následujícím způsobem:

Odšroubujte kovovou desku od hlavní jednotky přehrávače. Tato deska je připevněna šrouby.

Kovovou desku připevněte ke stropu vozidla. Dbejte, aby zůstal zachován dostatečný prostor pro přivedení vodičů.

Jednotku přehrávače připevněte ke kovové desce a připojte příslušné vodiče. Dbejte, aby nedošlo k poškození vodičů pohyblivými částmi vozidla. K připevnění by měly být využity speciální šrouby, které neumožňují nežádoucí povolání.

Monitor představuje precizní elektrické zařízení, a proto s ním zacházejte opatrně.

Zapojení konektorů

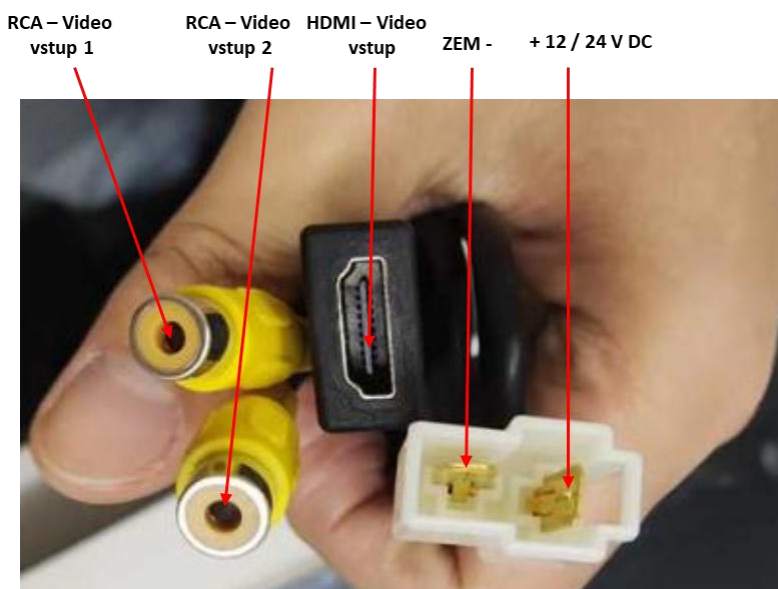

Možné problémy a jejich řešení

Monitor nelze zapnout – není obraz ani zvuk

1. Napájecí kabel není správně připojen.
2. Je připojen nesprávný napájecí zdroj.
3. Došlo k přepálení pojistky – pojistku vyměňte za jinou se shodnými parametry; zkuste odhalit příčinu přepálení pojistky.
4. Monitor je vypnutý.

Tmavý obraz

1. Jas a kontrast displeje jsou nastaveny nesprávně.
2. Okolní teplota je příliš nízká.

Barvy neodpovídají skutečnosti

1. Kódování obrazu nastaveno nesprávně.

Technické specifikace a funkce

21,5" monitor

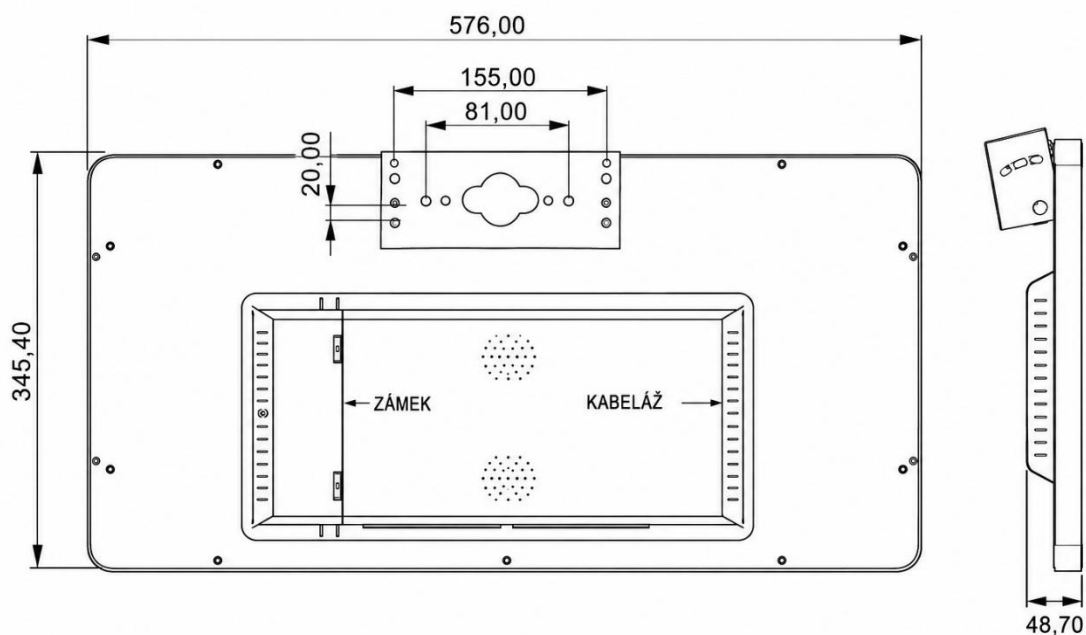

Jednotky: mm

Typ	21,5"palců
Rozlišení	1920 x 1080
Video formát	PAL / NTSC
Napájení	12 – 24 V DC
Pracovní teplota	-20 – +60° C
Spotřeba	40 W max
Rozměr bez držáku	525 x 317 x 77 mm

Upozornění

1. Při zapojování dbejte na správnou polaritu vodičů.
2. Zařízení skladujte na suchém a chladném místě.
3. Uvnitř přístroje může vzniknout vyšší napětí, a proto nikdy nesundávejte kryt přístroje



ZÁRUČNÍ LIST

CERTIFICATE of Warranty

Výrobek - značka:	CARCLEVER
Typ:	ds-215fixbus
Výrobní číslo/serial no.:	
Datum prodeje:	
	----- razítko a podpis prodejce

stualarm[®]
car audio&GSM

Výrobce: SHENZHEN ELECTRONIC TECHNOLOGY CO., LTD 801 Guangming Street Guangming China

Dovozce: Stualarm import, s.r.o. Na Křivce 30, Praha 10, info@stualarm.cz

