

BATTERYcharge SOLAR 20W

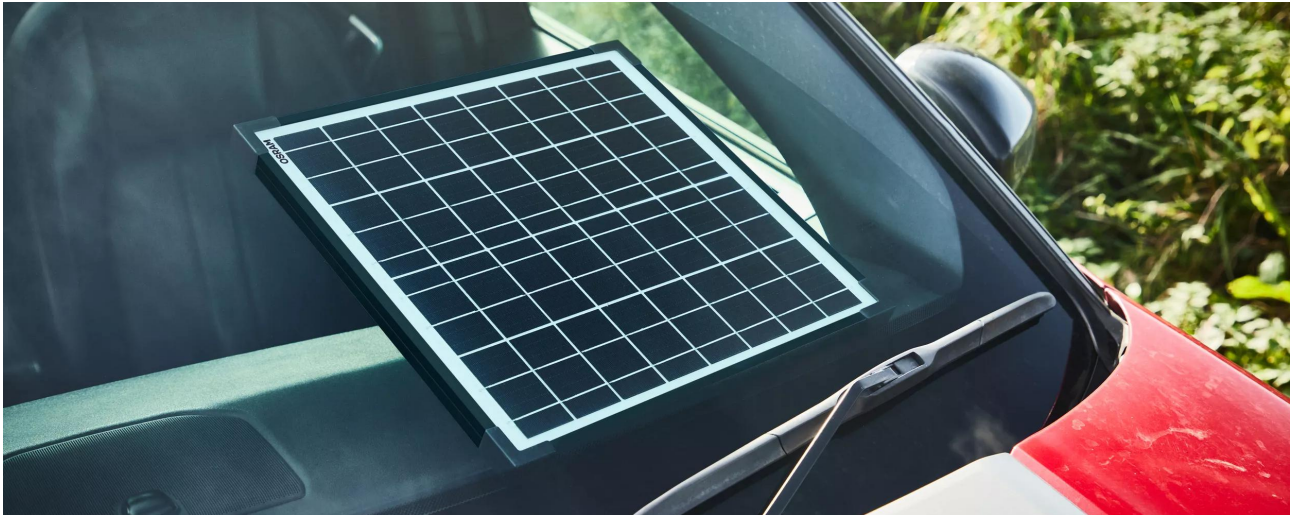

Monokrystalické solární články s výkonem až 20 W

Účinné moderní solární články přeměňují sluneční světlo na elektřinu efektivněji než tradiční panely a umožňují rychlejší nabíjení



Funguje i při zatažené obloze

Solární panely vyrábějí energii i za nepříznivého počasí, lze je použít celoročně



Odolnost proti vodě IP65 pro umístění ve venkovním prostředí

Voděodolnost IP 65 umožňuje uživateli umístit panel mimo vozidlo pro optimální nabíjení



Údržba autobaterií využívající solární energii

U moderních vozidel dochází k malému, ale stálému vybíjení baterie. Jsou plná elektrických systémů, které neustále pracují, i když není zapnuté zapalování.

Alarmy, imobilizéry a hlídání zámek jsou příklady systémů pracujících na pozadí, které mohou způsobovat vybíjení baterie, i když vozidlo není používáno.

OSP2000 je solárně napájený udržovač akumulátoru pro vozidla s napětím 12 V - nízkoemisní a ekologičtější způsob údržby akumulátoru vozidla, které se nepoužívá pravidelně. Ideální pro sezónně používaná vozidla, jako jsou karavany, klasické automobily a motocykly.

Dodává se s DC zástrčkou a klipy na baterii, funguje i při zatažené obloze a je voděodolný s krytím IP 65. Ochrana proti přepólování zabraňuje poškození, pokud jsou svorky

připojeny k nesprávným pólům baterie.

Technický list výrobku

Technické údaje

Informace o produktu

Aplikace (specifikace kategorie a produktu)	Solární udržovač baterií
---	--------------------------

Informace o produktu

Odkaz na objednávku	OSP2000
---------------------	---------

Parametry

Udržovací proud (až)	1.11 A
----------------------	--------

Physical Attributes & Dimensions

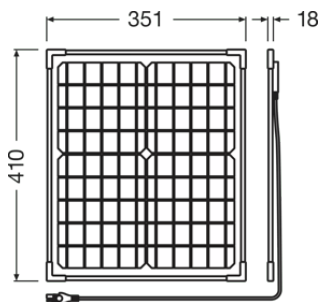

Délka	351 mm
Šířka	18.0 mm
Výška	410 mm

Rozměry & váha

Délka napájecího kabelu	3.0 m
Délka kabelu svorky	0.3 m

Další údaje o produktu

Doporučeno pro použití s	Motocykl, osobní automobil, SUV, dodávka, malý nákladní automobil
Připojení baterie	Připojovací svorky k baterii, 12V DC zástrčka

Informace o životním prostředí a právních předpisech

Informace podle čl. 33 nařízení EU (ES) č. 1907/2006 (REACH)	
Položka ze seznamu látek pro registraci Látka 1	Lead
Číslo CAS látky 1	7439-92-1

Technický list výrobku

Pokyny pro bezpečné používání	Identifikace látky uvedené na seznamu látek je dostatečná pro bezpečné použití předmětu.
Číslo prohlášení v databázi SCIP	fa5e0348-7a3f-4010-b680-69c85c6add98

Logistické údaje

Kód výrobku	Popis výrobku	Jednotka balení (kusy/jednotku)	Rozměry (délka x šířka x výška)	Objem	Hrubá hmotnost
4062172404570	BATTERY charge SOLAR 20W	Folding carton box 1	365 mm x 30 mm x 518 mm	5.67 dm ³	2059.00 g
4062172404587	BATTERY charge SOLAR 20W	Shipping carton box 5	540 mm x 175 mm x 395 mm	37.33 dm ³	10875.00 g

Zmíněný produktový kód udává nejmenší jednotku množství, kterou lze objednat. Jednotka balení může obsahovat jeden nebo více samostatných produktů. Při objednávání zadávejte jednotky balení nebo násobky jednotek balení.

Stažení dat

Soubor
 User instruction BATTERYcharge

Pokyny k použití

Podrobnější informace k použití a grafiku najdete v technickém listu.

Vyloučení odpovědnosti

Změny bez předchozího upozornění vyhrazeny. Chyby a opomenutí vyhrazeny. Vždy se ujistěte, že používáte nejnovější vydání.

OSRAM