

## Modul diaľkového ovládania centrálneho zamykania

### Základné vlastnosti

- Programovateľné ovládače (4)
- Reléové výstupy pre smerové svetlá, centrálné zamykanie a kufor
- 0.5 sekundové impulzy pre centrálné zamykanie
- Voľba polarít výstupu pre kufor vstupným vodičom

### Obsah balenia

- (1) Riadiaca jednotka
- (2) Ovládače
- (1) Kabeláž a inštalčný návod

### MONTÁŽ SYSTÉMU

Demontujte plastové kryty prístrojovej dosky vozidla. Nájdite vodiče, ktoré ovládajú centrálné zamykanie, nachádzajúce sa na riadiacej jednotke. U niektorých typov vozidiel treba centrálné zamykanie napájať priamo vo dverách vozidla.

Na testovanie funkcie vodičov vo vozidle použite výhradne digitálny multimeter, a to aj v prípade, ak ste si istý, na akú funkciu vodič slúži. Po určení vodičov odpojte akumulátor a zapojte káblvový zväzok centrálného zamykania k vodičom potrebným na správnu funkčnosť, podľa priloženej schémy zapojenia. Všetky spoje zaspájajte a zaizolujte. Po ukončení inštalácie centrálného zamykania zapojte akumulátor vozidla a zasuňte poistku do poistkového puzdra na kabeláži centrálného zamykania. Otestujte správnu funkčnosť centrálného zamykania a tiež funkčnosť elektroinštalácie vozidla (zapaľovanie, smerové svetlá, ...). Namontujte plastové kryty prístrojovej dosky.



#### Umiestnenie riadiacej jednotky

Riadiacu jednotku umiestnite z vnútornej strany ochranných plastov prístrojovej dosky. Anténu riadiacej jednotky pripevnite tak, aby sa nedotýkala kovových častí vozidla.

### POPIS SYSTÉMU

Modul BENE 102A je doplnkom centrálného zamykania, ktorý umožňuje uzamykanie a odomykanie auta pomocou diaľkového ovládača sprevádzané signalizáciou svetiel ako aj otvorenie kufru. Je možné používať až 4 ovládače.

### POPIS FUNKCIÍ TLAČIDIEL DIAĽKOVÉHO OVLÁDAČA

TLAČIDLO	FUNKCIA
	zamknutie vozidla
	odomykanie vozidla
 na 5 sekúnd	otvorenie kufru



### PROGRAMOVANIE DIAĽKOVÝCH OVLÁDAČOV

Do riadiacej jednotky je možné naučiť až 4 ovládače. Pre každý ovládač je nutné zopakovať celý postup. Dva ovládače dodávané v sade sú už naprogramované.

Postup:

1. Otvorte kryt systémovej jednotky a na 2 sekundy prepojte prepajku, svetlá vozidla blikajú a centrálné zamykanie sa uzamkne.
2. Stlačte tlačidlo  na ovládači pokiaľ svetlá na vozidle nezhasnú.

### FUNKCIE A SCHÉMY ZAPOJENIA VODIČOV

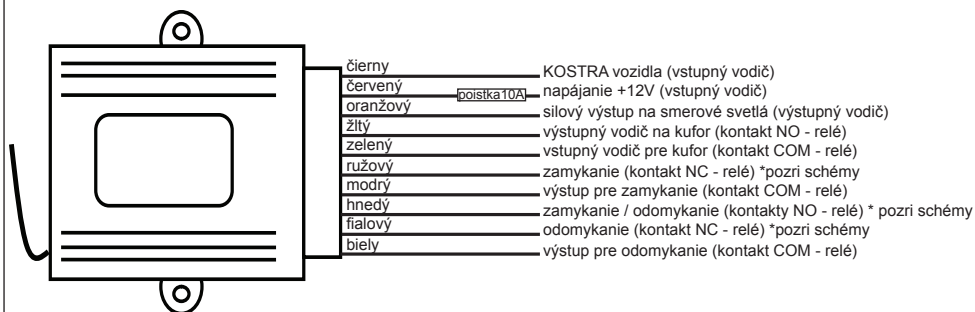

#### POZNÁMKA:

1. Ak na vodič **zelenej** farby (reléový vstup pre kufor) privedieme +12V, tak na vodiči **žltej** farby (reléový výstup pre kufor) sa bude objavovať +12V impulz pre otvorenie kufru. V prípade, že na vodič **zelenej** farby bude privedená kostra (-), tak na vodiči **žltej** farby sa bude objavovať (-) impulz pre otvorenie kufru.
2. Ak na vodič **hnedej** farby privedieme +12V, tak impulzy (zamykací a odomykací) pre centrálné zamykanie budú +12V (pozitívne centrálné zamykanie) V prípade, že na vodič **hnedej** farby privedieme kostru (-), tak impulzy pre centrálné zamykanie budú (-) (negatívne centrálné zamykanie). Vodiče **fialový** a **ružový** v tomto prípade nezapájame.

### Zapojenie pre otváranie kufru

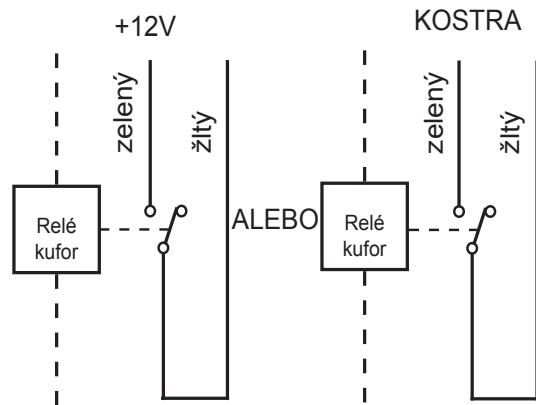

### Zapojenie svetiel

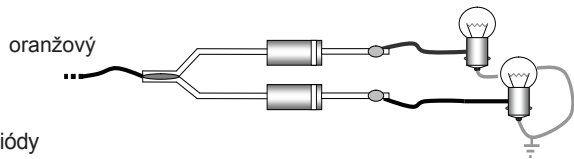

POZNÁMKA:  
Sada neobsahuje diódy

Strana 5

### Zapojenie pre centrálné zamykanie

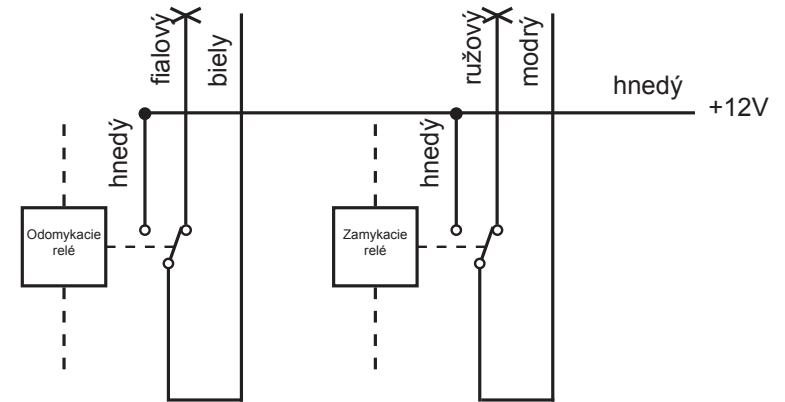

kladným impulzom ovládané centrálné zamykanie

Strana 6

### Zapojenie pre centrálné zamykanie

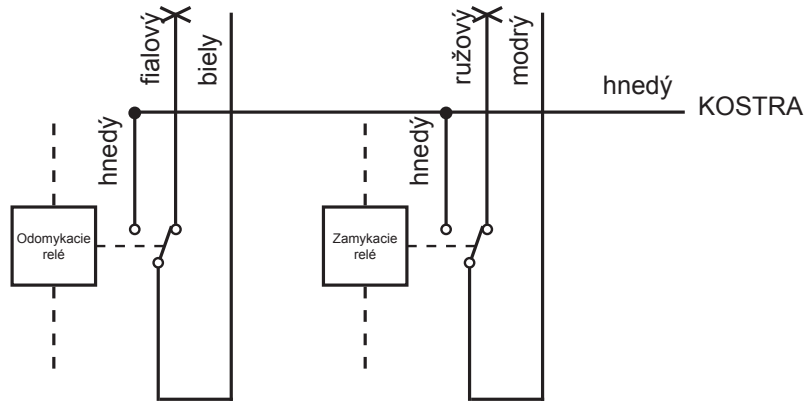

záporným impulzom ovládané centrálné zamykanie

Strana 7

### Zapojenie pre pripojenie na servomotory centrálného zamykania

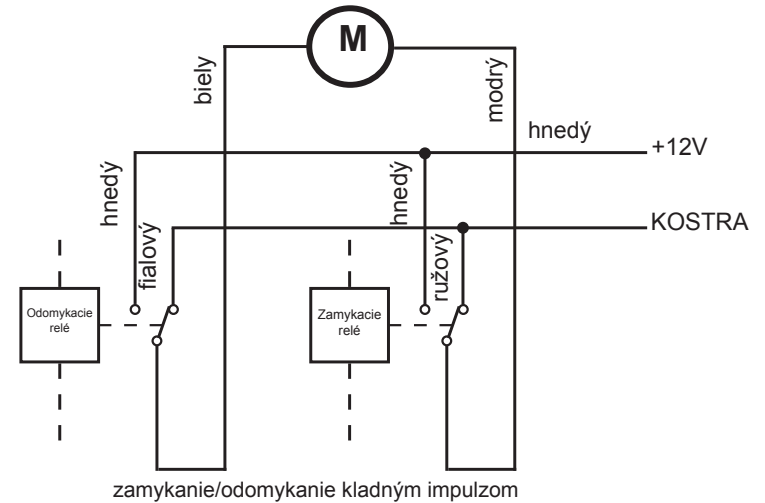

zamykanie/odomykanie kladným impulzom

POZNÁMKA:

V prípade zapojenia riadiacej jednotky RC 102A priamo na servomotor pripojíme vodič hnedej farby na trvalých +12V a vodiče ružový a fialový na trvalú kostru (v kľudovom stave je na svorkách servomotorčeka kostra)

**BENE 102A**