

Bezdrátový parkovací systém s LCD displejem, 4 senzory ps4ws

Uživatelská příručka

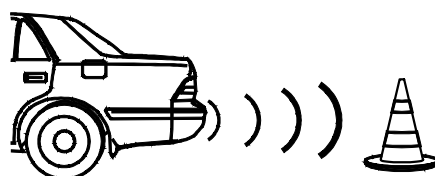

Solar Parking sensor



Výrobce/dovozce: Stualarm import, s.r.o. Na Křivce 30, Praha 10



● Popis tlačítek

- 1) Tlačítko ◀ : Stiskněte na cca 3 sekundy pro zapnutí či vypnutí displeje
Krátkým stisknutím měníte nastavení jasu displeje (až tři možnosti intenzity)
- 2) Tlačítko ■ : Stiskněte na cca 3 sekundy pro aktivaci či deaktivaci zvukové informace
- 3) Tlačítko ▶ : Stisknutím přepnete jednotku zobrazení m / in

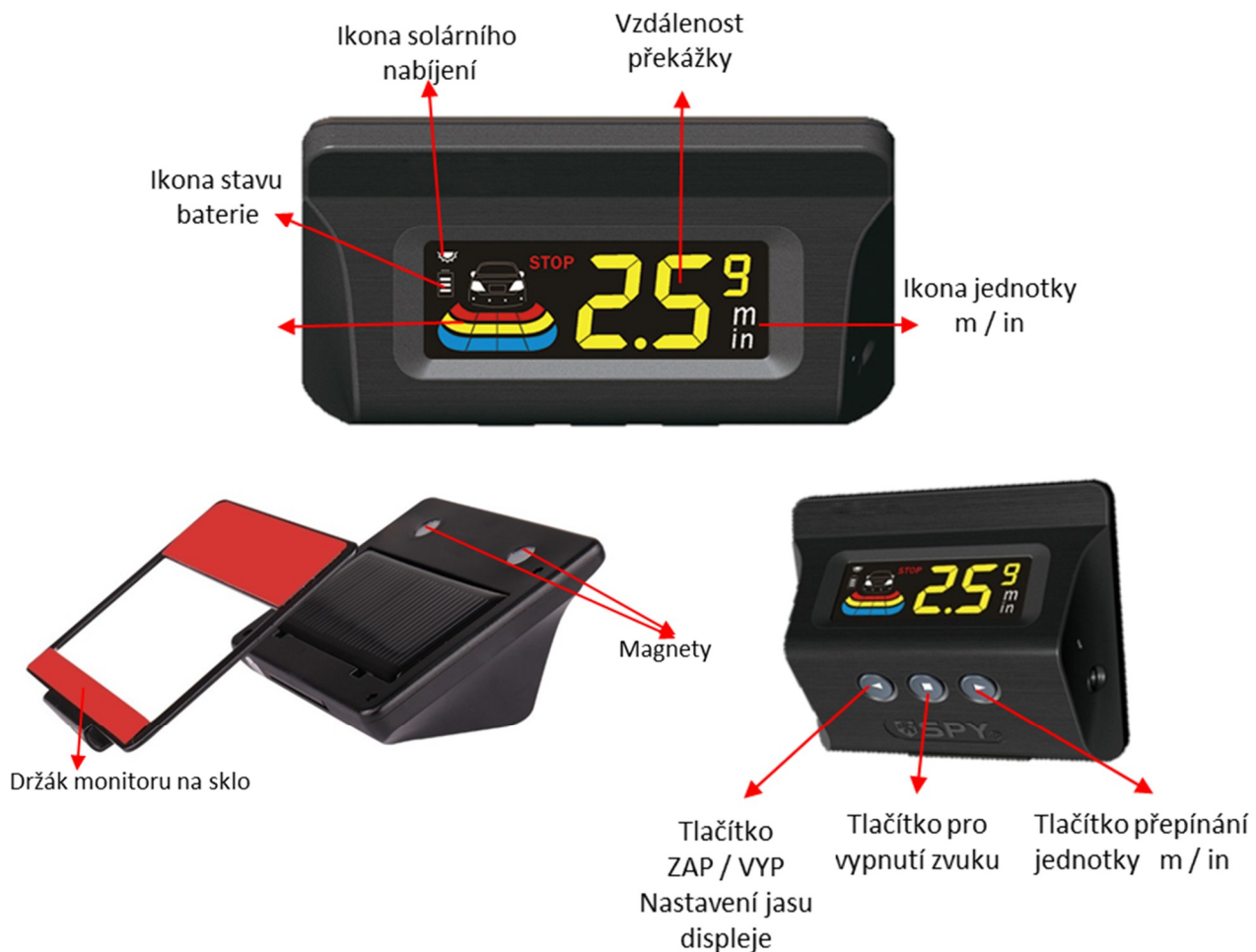

● Popis

Displej automaticky v nečinnosti přejde do režimu spánku, po zaparkování vozu.

K opětovnému probuzení dojde reakcí na ořes / pohyb vozidla.

Systém se aktivuje zařazením zpátečky a detekováním překážky za vozidlem. Překážka je diagnostikována 4 senzory a informace o ní se poté zobrazuje na LCD monitoru. Pokud se na displeji zobrazí ikona slabé baterie nabijte displej pomocí napájecího kabelu zakončen USB koncovkou pomocí například nabíječky pro mobilní telefon apod.

● Klíčové vlastnosti

- Solární napájení zobrazovače
- Systém se automaticky zapne po zařazení zpátečky
- Senzory snímají vzdálenost od překážky od 2,5 m do 0,3 m
- Zvuk bzučáku lze vypnout
- Displej komunikuje s ústřednou bezdrátově

● Obsah balení

- 4 čidla
- Řídící jednotka
- LCD monitor se solárním napájením a magnetickým držákem na sklo
- Kabely: 4 kabely pro čidla, napájecí kabeláž
- 1 vrták otvorů pro senzory
- 1 příslušenství
- 1 uživatelská příručka

Technické parametry parkovacích senzorů

Napájecí napětí zadní jednotky	10.8V ~ 15V (12V normální)
Proudový odběr	<= 100 mA
Napájení displeje	5 V
Provozní teplota	-30 ~ +80 °C
Max. odběr	2 W
Dosah čidel	30 cm min. 250 cm max
Hlasitost bzučáku	60 ~ 65dB

Poznámka

Displej by měl být instalován na čelním skle vodorovně ne šikmo.

Neinstalujte tam kde je stínící nástřík na skle, došlo by k nedostatečnému solárnímu napájení zobrazovače.

● Připojení vodičů

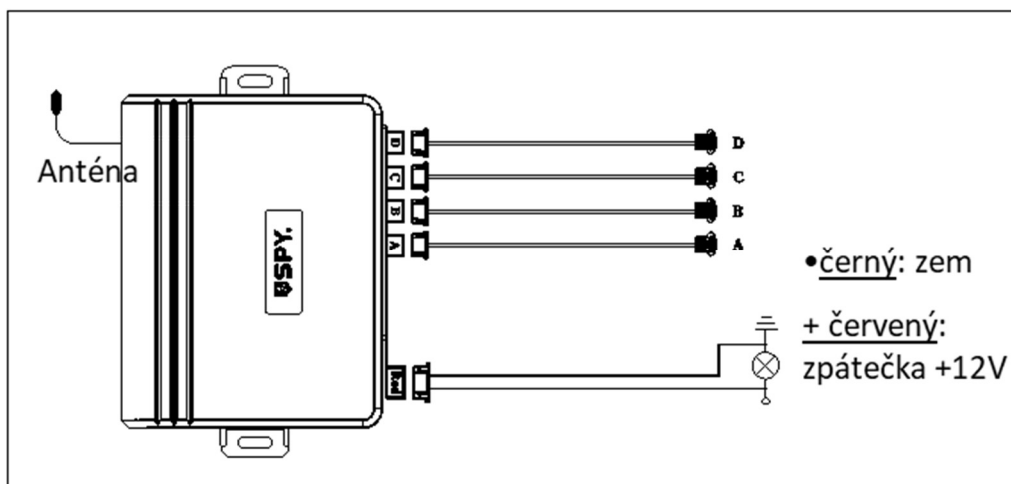

● Poznámka

1. Systém je určen jen do vozidel s palubním napětím 12V
2. Systém by měl být instalován kvalifikovaným technikem
3. Ujistěte se, že všechny kabely jsou správně zapojeny, aby nedošlo k poškození systému
4. Připojené vodiče přelepte izolační páskou
5. Po dokončení instalace proveďte první test.

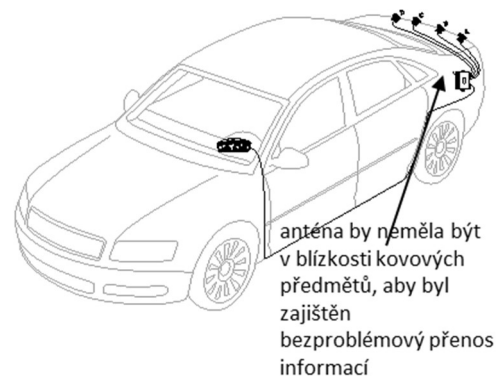

● Instalace čidel

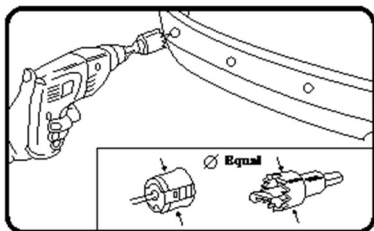
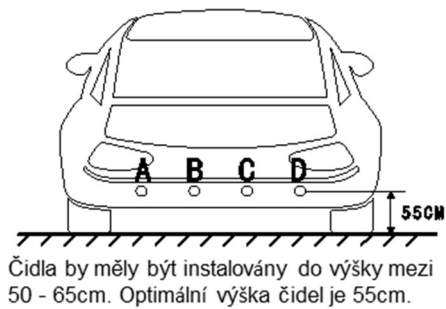
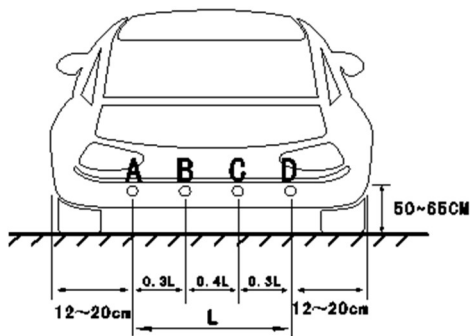

Před vyvrtáním otvorů se ujistěte, že průměr vrtáku je shodný s průměrem čidel.

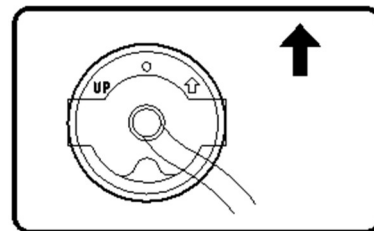

Značka UP na zadní straně čidel, by měla směřovat nahoru jako na obr.

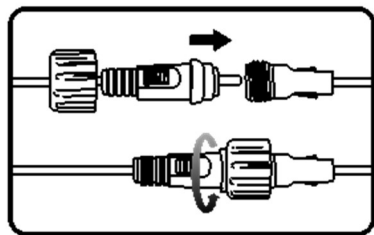

Zapojte vodotěsné konektory čidel

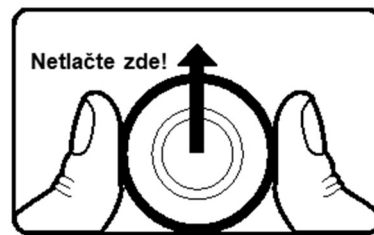

Při instalaci držte čidla jako na obrázku.

POZOR!

V následujících situacích může dojít k selhání nebo překážka nemusí být detekována:

- V případě, že překážka není úplná nebo má velmi nepravidelný tvar
- V případě, že je překážka velmi hladká nebo reflexní (sklo nebo zrcadlo), zejména v případě, kdy je souběžně s karosérií vozidla
- V případě stisknutí tlačítka na LCD po dobu delší, než 10s dojde ke změně metrů na palce

Výrobek instalujte v souladu platnou legislativou ČR, popř. EU a s požadavky výrobce vozidla. Montáž svěřte odbornému servisu. Výrobek je z právního hlediska po instalaci pevnou součástí automobilu.

VAROVÁNÍ: Výrobek nerozebírejte. V případě, že výrobek rozeberete, tak již nebude možné uplatnit záruku. Tento výrobek není dětská hračka, uložte jej mimo dosah dětí, stejně tak i obalový materiál.

